

Amplio rango de capacidad para una mayor flexibilidad

Alto rendimiento y elevada eficiencia energética con tecnología avanzada de CA

Diseño compacto para garantizar ciclos de operación más prolongados

Compartimiento del operador ergonómico y fácilmente ajustable

Componentes sellados para ayudar en la protección contra polvo y humedad



EFG 535k – S50

Montacargas eléctrico contrabalanceado de cuatro llantas (7,000 – 11,000 lb)

Las ventajas del sistema eléctrico de Jungheinrich®

Desarrollada por el líder en tecnología de montacargas de CA, la generación más reciente en tecnología tri-fásica de CA ofrece numerosos beneficios:

- Máximo rendimiento con altas velocidades de aceleración, desplazamiento y elevación.
- Consumo mínimo de energía gracias a su elevada eficiencia y a la recuperación de energía.

- Costos de servicio mínimos debido a la reducción de componentes mecánicos e hidráulicos.

La ventaja: potentes niveles de desempeño de tracción, elevación y capacidad para funcionar hasta dos turnos con una sola carga de batería en la mayoría de las aplicaciones. Combine esto con menores requerimientos de mantenimiento, y podrá reducir significativamente el costo total de propiedad para su negocio.

Trabajo duro en condiciones difíciles

Los ambientes rigurosos no son ningún problema para la serie de montacargas EFG 535k-S50, porque los componentes eléctricos principales están sellados: los motores están sellados con una clasificación de Protección contra ingreso de IP54, y los conectores están sellados a IP56. La opción de cabina cerrada proporciona un ambiente cómodo y productivo para los operadores, incluso en condiciones de humedad, frío o extremas.

**JUNGHEINRICH®**

Datos técnicos

| | | | | EFG535k | | EFG540k | | |
|-----------------|--|---|---------|-----------|------------------------|-------------------|------------------------|-------------------|
| Características | 1 | Capacidad en el centro de carga nominal | lb | kg | 7,000 | 3,500 | 8,000 | 4,000 |
| | 2 | Centro de carga nominal | pulg | mm | 24 | 500 | 24 | 500 |
| | 3 | Alimentación – diesel, gasolina, gas LP, eléctrico | | | eléctrica | | eléctrica | |
| | 4 | Tipo de llantas – sólidas, neumáticas | | | neumáticas | | neumáticas | |
| | 5 | Ruedas, número delantera / trasera (x=impulsadas) | | | 2x / 2 | | 2x / 2 | |
| Dimensiones | 6 | Altura máxima de horquilla h_3 | pulg | mm | 122 | 3,100 | 118 | 3,000 |
| | 7 | Altura del mástil extendido | pulg | mm | 153 | 3,889 | 146 | 3,715 |
| | 8 | Altura de elevación libre de horquilla (consultar tablas) | pulg | mm | 6 | 150 | 6 | 150 |
| | 9 | Dimensiones de horquilla – largo x ancho x espesor | pulg | mm | 45 x 5 x 1.8 | 1150 x 125 x 45 | 45 x 5 x 2 | 1150 x 125 x 50 |
| | 10 | Espaciado de la horquilla – mínimo / máximo de extremo a extremo | pulg | mm | 16.4 / 44.3 | 415 / 1,125 | 16.4 / 44.3 | 415 / 1,125 |
| | 11 | Tipo de carro porta-horquilla (para ISO 2328, clase / tipo A, B) | | | 3A | | 3A | |
| | 12 | Inclinación hacia adelante / hacia atrás | deg | | 6° / 8° | | 6° / 8° | |
| | 13 | Largo total (incluye horquillas de 45.25 pulgadas) | pulg | mm | 150.6 | 3,827 | 150.3 | 3,818 |
| | 14 | Longitud a la cara de la horquilla (incluye el espesor de la horquilla) | pulg | mm | 105.4 | 2,677 | 105.0 | 2,668 |
| | 15 | Ancho total | pulg | mm | 52.8 | 1,340 | 52.8 | 1,340 |
| | 16 | Altura de mástil descendido | pulg | mm | 90.6 | 2,300 | 90.1 | 2,290 |
| | 17 | Punto de índice suelo a asiento | pulg | mm | 51.7 | 1,313 | 51.7 | 1,313 |
| | 18 | Altura de techo protector (parte superior) | pulg | mm | 93.1 | 2,365 | 93.1 | 2,365 |
| | 19 | Altura del acoplamiento de remolque | pulg | mm | 15.6 | 396 | 15.6 | 396 |
| 20 | Radio de giro exterior mínimo | pulg | mm | 89.9 | 2,284 | 92.9 | 2,360 | |
| 21 | Distancia de la carga, del eje a la cara de la horquilla (momento constante de la carga) | pulg | mm | 20.5 | 519 | 20.9 | 532 | |
| 22 | Pasillo mínimo – pila de 90° – cero espacio libre sin carga | pulg | mm | 110.4 | 2,803 | 110.0 | 2,794 | |
| Rendimiento | 23 | Velocidad de desplazamiento, con carga / sin carga (modo convencional) | mph | km/h | 9.3 / 10 | 15 / 16 | 8.7 / 10 | 14 / 16 |
| | 24 | Velocidad de desplazamiento, con carga / sin carga (opción de alto rendimiento) | mph | km/h | 10.6 / 11.1 | 17 / 18 | 9.3 / 10.6 | 15 / 17 |
| | 25 | Velocidad de elevación, con carga / sin carga (modo convencional) | fpm | m/s | 74.8 / 98.4 | 0.38 / 0.50 | 61.0 / 84.6 | 0.31 / 0.43 |
| | 26 | Velocidad de elevación, con carga / sin carga (opción de alto rendimiento) | fpm | m/s | 84.6 / 108.2 | 0.43 / 0.55 | 68.9 / 98.4 | 0.35 / 0.50 |
| | 27 | Velocidad de descenso, con carga / sin carga (modo convencional) | fpm | m/s | 110.2 / 110.2 | 0.56 / 0.56 | 106.3 / 90.6 | 0.54 / 0.46 |
| | 28 | Velocidad de descenso, con carga / sin carga (opción de alto rendimiento) | fpm | m/s | 110.2 / 110.2 | 0.56 / 0.56 | 108.3 / 98.4 | 0.55 / 0.50 |
| | 29 | Capacidad de vencer pendientes, cargado a 1 mph (1.6 kmh) (modo convencional) | % | | 10.2 | | 9.3 | |
| | 30 | Capacidad de vencer pendientes, cargado a 1 mph (1.6 kmh) (opción de alto desempeño) | % | | 11.5 | | 10.8 | |
| | 31 | Capacidad en pendientes, máxima (sin carga) (modo convencional) | % | | 24.0 | | 22.3 | |
| | 32 | Capacidad en pendientes, máxima (sin carga) (opción de alto rendimiento) | % | | 27.8 | | 26.1 | |
| Peso | 33 | Chasis con batería de peso mínimo (sin carga) | lb | kg | 12,853 | 5,830 | 14,828 | 6,726 |
| | 34 | Carga del eje con carga nominal, delantera / trasera ¹⁾ | lb | kg | 18,320 / 2,249 | 8,310 / 1,020 | 21,450 / 2,196 | 9,730 / 996 |
| | 35 | Carga del eje, sin carga, delantera / trasera ¹⁾ | lb | kg | 6,526 / 6,327 | 2,960 / 2,870 | 7,833 / 6,995 | 3,553 / 3,173 |
| Chasis | 36 | Tamaño de llanta, delantera | pulg | | 250-15 | | 250-15 | |
| | 37 | Tamaño de llanta, trasera | pulg | | 21 x 8-9 | | 21 x 8-9 | |
| | 38 | Distancia entre ejes | pulg | mm | 73.1 | 1,856 | 73.1 | 1,856 |
| | 39 | Ancho de rodada, delantera / trasera (centro de las llantas) | pulg | mm | 43.9 / 37.4 | 1,115 / 950 | 43.9 / 37.4 | 1,115 / 950 |
| | 40 | Distancia hasta el suelo en el punto más bajo del mástil | pulg | mm | 5.6 | 143 | 7.0 | 179 |
| | 41 | Espacio libre al suelo en el centro de la distancia entre ejes | pulg | mm | 5.9 | 150 | 5.9 | 150 |
| | 42 | Frenos - servicio | tipo | | disco húmedo mecánicos | | disco húmedo mecánicos | |
| 43 | Frenos – estacionamiento | tipo | | eléctrica | | eléctrica | | |
| Tren motriz | 44 | Largo x ancho x alto máximo de la batería | pulg | mm | 33.66 x 40.47 x 30.87 | 855 x 1,028 x 784 | 33.66 x 40.47 x 30.87 | 855 x 1,028 x 784 |
| | 45 | Peso de la batería, mínimo / máximo | lb | kg | 3,902 / 4,436 | 1,770 / 2,012 | 3,902 / 4,436 | 1,770 / 2,012 |
| | 46 | Capacidad del motor impulsor (60 capacidad nominal mínima) (modo convencional) | HP | kW | 19 | 14.5 | 19 | 14.5 |
| | 47 | Capacidad del motor impulsor (60 capacidad nominal mínima) (opción de alto desempeño) | HP | kW | 24 | 18 | 24 | 18 |
| | 48 | Potencia de elevación (capacidad nominal 15%) (modo convencional) | HP | kW | 27 | 20 | 27 | 20 |
| | 49 | Potencia de elevación (15% de capacidad nominal) (modo de alto rendimiento) | HP | kW | 32 | 24 | 32 | 24 |
| | 50 | Voltaje de montacargas | Voltios | | 80 | | 80 | |
| | 51 | Controles – accionamiento / hidráulico | tipo | | Impulse / CA | | Impulse / CA | |
| | 52 | Presión hidráulica para aditamentos | PSI | Mpa | 2,900 | 20 | 2,900 | 20 |
| | 53 | Tasa de flujo hidráulico para aditamentos | gpm | lpm | 7.9 | 30 | 7.9 | 30 |

1) Peso de la batería 4107 lb/1863 kg en modelos EFG535k, EFG540k, EFG545k; peso de la batería 4801 lb/2178 kg en el EFG550.

Esta hoja de especificaciones solamente suministra valores técnicos para el montacargas convencional. Las llantas no convencionales, diferentes mástiles, diferentes anchos del eje, equipo adicional, etc. pueden producir otros valores. Derechos reservados para cambios y mejoras técnicas.

a partir de: 09/2015

| | | | EFG 540 | | EFG S40 | |
|----|---------|------|------------------------|-------------------|------------------------|-------------------|
| 1 | lb | kg | 8,000 | 4,000 | 8,500 | 4,000 |
| 2 | pulg | mm | 24 | 500 | 24 | 600 |
| 3 | | | eléctrica | | eléctrica | |
| 4 | | | neumáticas | | neumáticas | |
| 5 | | | 2x / 2 | | 2x / 2 | |
| 6 | pulg | mm | 118 | 3,000 | 118 | 3,000 |
| 7 | pulg | mm | 146 | 3,715 | 152 | 3,858 |
| 8 | pulg | mm | 6 | 150 | 6 | 150 |
| 9 | pulg | mm | 45 x 5 x 2 | 1150 x 125 x 50 | 45 x 6 x 2 | 1150 x 150 x 50 |
| 10 | pulg | mm | 16.4 / 44.3 | 415 / 1,125 | 16.5 / 44.5 | 420 / 1,130 |
| 11 | | | 3A | | 3A | |
| 12 | deg | | 6° / 8° | | 6° / 8° | |
| 13 | pulg | mm | 156.0 | 3,962 | 161.5 | 4,102 |
| 14 | pulg | mm | 110.7 | 2,812 | 116.2 | 2,952 |
| 15 | pulg | mm | 52.8 | 1,340 | 57.0 | 1,450 |
| 16 | pulg | mm | 90.1 | 2,290 | 90.1 | 2,290 |
| 17 | pulg | mm | 51.7 | 1,313 | 51.2 | 1,303 |
| 18 | pulg | mm | 93.1 | 2,365 | 92.5 | 2,350 |
| 19 | pulg | mm | 15.6 | 396 | 15.6 | 396 |
| 20 | pulg | mm | 98.0 | 2,490 | 105.5 | 2,680 |
| 21 | pulg | mm | 20.9 | 532 | 20.9 | 532 |
| 22 | pulg | mm | 116.5 | 2,960 | 123.9 | 3,147 |
| 23 | mph | km/h | 8.7 / 10 | 14 / 16 | 8.7 / 9.6 | 14 / 15.5 |
| 24 | mph | km/h | 9.3 / 10.6 | 15 / 17 | 9.3 / 10.6 | 15 / 17 |
| 25 | fpm | m/s | 61.0 / 84.6 | 0.31 / 0.43 | 59.1 / 80.7 | 0.30 / 0.41 |
| 26 | fpm | m/s | 68.9 / 98.4 | 0.35 / 0.50 | 65.0 / 88.6 | 0.33 / 0.45 |
| 27 | fpm | m/s | 106.3 / 90.6 | 0.54 / 0.46 | 102.4 / 92.5 | 0.52 / 0.47 |
| 28 | fpm | m/s | 108.3 / 98.4 | 0.55 / 0.50 | 108.3 / 98.4 | 0.55 / 0.50 |
| 29 | % | | 9.3 | | 8.1 | |
| 30 | % | | 10.8 | | 9.4 | |
| 31 | % | | 22.3 | | 20.4 | |
| 32 | % | | 26.1 | | 23.4 | |
| 33 | lb | kg | 14,773 | 6,701 | 15,820 | 7,176 |
| 34 | lb | kg | 21,442 / 2,149 | 9,726 / 975 | 22,101 / 2,537 | 10,025 / 1,151 |
| 35 | lb | kg | 8,170 / 6,603 | 3,706 / 2,995 | 8,578 / 7,242 | 3,891 / 3,285 |
| 36 | pulg | | 250-15 | | 28 x 12.5-15 | |
| 37 | pulg | | 21 x 8-9 | | 23 x 10-12 | |
| 38 | pulg | mm | 78.7 | 2,000 | 81.9 | 2,080 |
| 39 | pulg | mm | 43.9 / 37.4 | 1,115 / 950 | 45.4 / 47.2 | 1,155 / 1,200 |
| 40 | pulg | mm | 7.0 | 179 | 6.5 | 166 |
| 41 | pulg | mm | 5.9 | 150 | 5.9 | 150 |
| 42 | tipo | | disco húmedo mecánicos | | disco húmedo mecánicos | |
| 43 | tipo | | eléctrica | | eléctrica | |
| 44 | pulg | mm | 39.33 x 40.47 x 30.87 | 999 x 1,028 x 784 | 39.33 x 40.47 x 30.87 | 999 x 1,028 x 784 |
| 45 | lb | kg | 4,562 / 5,186 | 2,069 / 2,352 | 4,562 / 5,186 | 2,069 / 2,352 |
| 46 | HP | kW | 19 | 14.5 | 19 | 14 |
| 47 | HP | kW | 24 | 18 | 24 | 18 |
| 48 | HP | kW | 27 | 20 | 27 | 20 |
| 49 | HP | kW | 32 | 24 | 32 | 24 |
| 50 | Voltios | | 80 | | 80 | |
| 51 | tipo | | Impulse / CA | | Impulse / CA | |
| 52 | PSI | Mpa | 2,900 | 20 | 2,900 | 20 |
| 53 | gpm | lpm | 7.9 | 30 | 7.9 | 30 |

Datos técnicos

| | | | | EFG 545k | | EFG 545 | | |
|-----------------|--------------------------|--|-------------------------------------|-----------|------------------------|-------------------|------------------------|-------------------|
| Características | 1 | Capacidad en el centro de carga nominal | lb | kg | 9,000 | 4,500 | 9,000 | 4,500 |
| | 2 | Centro de carga nominal | pulg | mm | 24 | 500 | 24 | 500 |
| | 3 | Alimentación – diesel, gasolina, gas LP, eléctrico | | | eléctrica | | eléctrica | |
| | 4 | Tipo de llantas – sólidas, neumáticas | | | neumáticas | | neumáticas | |
| | 5 | Ruedas, número delantera / trasera (x=impulsadas) | | | 2x / 2 | | 2x / 2 | |
| Dimensiones | 6 | Altura máxima de horquilla h_3 | pulg | mm | 118 | 3,000 | 118 | 3,000 |
| | 7 | Altura del mástil extendido | pulg | mm | 146 | 3,715 | 146 | 3,715 |
| | 8 | Altura de elevación libre de horquilla (consultar tablas) | pulg | mm | 6 | 150 | 6 | 150 |
| | 9 | Dimensiones de horquilla – largo x ancho x espesor | pulg | mm | 45 x 6 x 2 | 1150 x 150 x 50 | 45 x 6 x 2 | 1150 x 150 x 50 |
| | 10 | Espaciado de la horquilla – mínimo / máximo de extremo a extremo | pulg | mm | 16.5 / 44.5 | 420 / 1,130 | 16.5 / 44.5 | 420 / 1,130 |
| | 11 | Tipo de carro porta-horquilla (para ISO 2328, clase / tipo A, B) | | | 3A | | 3A | |
| | 12 | Inclinación hacia adelante / hacia atrás | deg | | 6° / 8° | | 6° / 8° | |
| | 13 | Largo total (incluye horquillas de 45.25 pulgadas) | pulg | mm | 150.3 | 3,818 | 155.9 | 3,962 |
| | 14 | Longitud a la cara de la horquilla (incluye el espesor de la horquilla) | pulg | mm | 105.0 | 2,668 | 110.7 | 2,812 |
| | 15 | Ancho total | pulg | mm | 57.0 | 1,450 | 57.0 | 1,450 |
| | 16 | Altura de mástil descendido | pulg | mm | 90.1 | 2,290 | 90.1 | 2,290 |
| | 17 | Punto de índice suelo a asiento | pulg | mm | 51.2 | 1,303 | 51.2 | 1,303 |
| | 18 | Altura de techo protector (parte superior) | pulg | mm | 92.5 | 2,350 | 92.5 | 2,350 |
| | Rendimiento | 19 | Altura del acoplamiento de remolque | pulg | mm | 15.6 | 396 | 15.6 |
| 20 | | Radio de giro exterior mínimo | pulg | mm | 92.9 | 2,360 | 98.0 | 2,490 |
| 21 | | Distancia de la carga, del eje a la cara de la horquilla (momento constante de la carga) | pulg | mm | 20.9 | 532 | 20.9 | 532 |
| 22 | | Pasillo mínimo – pila de 90° – cero espacio libre sin carga | pulg | mm | 110.0 | 2,794 | 116.5 | 2,960 |
| 23 | | Velocidad de desplazamiento, con carga / sin carga (modo convencional) | mph | km/h | 8.7 / 9.6 | 14 / 15.5 | 8.7 / 9.6 | 14 / 15.5 |
| 24 | | Velocidad de desplazamiento, con carga / sin carga (opción de alto rendimiento) | mph | km/h | 9.3 / 10.6 | 15 / 17 | 9.3 / 10.6 | 15 / 17 |
| 25 | | Velocidad de elevación, con carga / sin carga (modo convencional) | fpm | m/s | 59.1 / 80.7 | 0.30 / 0.41 | 59.1 / 80.7 | 0.30 / 0.41 |
| 26 | | Velocidad de elevación, con carga / sin carga (opción de alto rendimiento) | fpm | m/s | 65.0 / 88.6 | 0.33 / 0.45 | 65.0 / 88.6 | 0.33 / 0.45 |
| 27 | | Velocidad de descenso, con carga / sin carga (modo convencional) | fpm | m/s | 102.4 / 92.5 | 0.52 / 0.47 | 102.4 / 92.5 | 0.52 / 0.47 |
| 28 | | Velocidad de descenso, con carga / sin carga (opción de alto rendimiento) | fpm | m/s | 108.3 / 98.4 | 0.55 / 0.50 | 108.3 / 98.4 | 0.55 / 0.50 |
| 29 | | Capacidad de vencer pendientes, cargado a 1 mph (1.6 kmh) (modo convencional) | % | | 8.1 | | 8.1 | |
| 30 | | Capacidad de vencer pendientes, cargado a 1 mph (1.6 kmh) (opción de alto desempeño) | % | | 9.4 | | 9.4 | |
| 31 | | Capacidad en pendientes, máxima (sin carga) (modo convencional) | % | | 20.4 | | 20.4 | |
| 32 | | Capacidad en pendientes, máxima (sin carga) (opción de alto rendimiento) | % | | 23.9 | | 23.9 | |
| Peso | 33 | Chasis con batería de peso mínimo (sin carga) | lb | kg | 15,842 | 7,186 | 15,787 | 7,161 |
| | 34 | Carga del eje con carga nominal, delantera / trasera ¹⁾ | lb | kg | 23,387 / 2,376 | 10,608 / 1,078 | 23,256 / 2,451 | 10,549 / 1,112 |
| | 35 | Carga del eje, sin carga, delantera / trasera ¹⁾ | lb | kg | 8,067 / 7,776 | 3,659 / 3,527 | 8,327 / 7,463 | 3,777 / 3,385 |
| Chasis | 36 | Tamaño de llanta, delantera | pulg | | 28 x 12.5-15 | | 28 x 12.5-15 | |
| | 37 | Tamaño de llanta, trasera | pulg | | 21 x 8-9 | | 21 x 8-9 | |
| | 38 | Distancia entre ejes | pulg | mm | 73.1 | 1,856 | 78.7 | 2,000 |
| | 39 | Ancho de rodada, delantera / trasera (centro de las llantas) | pulg | mm | 45.4 / 37.4 | 1,155 / 950 | 45.4 / 37.4 | 1,155 / 950 |
| | 40 | Distancia hasta el suelo en el punto más bajo del mástil | pulg | mm | 6.5 | 166 | 6.5 | 166 |
| | 41 | Espacio libre al suelo en el centro de la distancia entre ejes | pulg | mm | 5.9 | 150 | 5.9 | 150 |
| | 42 | Frenos - servicio | tipo | | disco húmedo mecánicos | | disco húmedo mecánicos | |
| 43 | Frenos – estacionamiento | tipo | | eléctrica | | eléctrica | | |
| Tren motriz | 44 | Largo x ancho x alto máximo de la batería | pulg | mm | 33.66 x 40.47 x 30.87 | 855 x 1,028 x 784 | 39.33 x 40.47 x 30.87 | 999 x 1,028 x 784 |
| | 45 | Peso de la batería, mínimo / máximo | lb | kg | 3,902 / 4,436 | 1,770 / 2,012 | 4,562 / 5,186 | 2,069 / 2,352 |
| | 46 | Capacidad del motor impulsor (60 capacidad nominal mínima) (modo convencional) | HP | kW | 19 | 14.5 | 19 | 14 |
| | 47 | Capacidad del motor impulsor (60 capacidad nominal mínima) (opción de alto desempeño) | HP | kW | 24 | 18 | 24 | 18 |
| | 48 | Potencia de elevación (capacidad nominal 15%) (modo convencional) | HP | kW | 27 | 20 | 27 | 20 |
| | 49 | Potencia de elevación (15% de capacidad nominal) (modo de alto rendimiento) | HP | kW | 32 | 24 | 32 | 24 |
| | 50 | Voltaje de montacargas | Voltios | | 80 | | 80 | |
| | 51 | Controles – accionamiento / hidráulico | tipo | | Impulse / CA | | Impulse / CA | |
| | 52 | Presión hidráulica para aditamentos | PSI | Mpa | 2,900 | 20 | 2,900 | 20 |
| | 53 | Tasa de flujo hidráulico para aditamentos | gpm | lpm | 7.9 | 30 | 7.9 | 30 |

1) Peso de la batería 4107 lb/1863 kg en modelos EFG535k, EFG540k, EFG545k; peso de la batería 4801 lb/2178 kg en el EFG550.

Esta hoja de especificaciones solamente suministra valores técnicos para el montacargas convencional. Las llantas no convencionales, diferentes mástiles, diferentes anchos del eje, equipo adicional, etc. pueden producir otros valores. Derechos reservados para cambios y mejoras técnicas.

a partir de: 09/2015

| | | | EFG 550 | | EFG S50 | |
|----|---------|------|------------------------|-------------------|------------------------------------|-------------------|
| 1 | lb | kg | 10,000 | 5,000 | 11,000 | 5,000 |
| 2 | pulg | mm | 24 | 500 | 24 | 600 |
| 3 | | | eléctrica | | eléctrica | |
| 4 | | | neumáticas | | neumáticas | |
| 5 | | | 2x / 2 | | 2x / 2 | |
| 6 | pulg | mm | 118 | 3,000 | 118 | 3,030 |
| 7 | pulg | mm | 152 | 3,858 | 158 | 4,003 |
| 8 | pulg | mm | 6 | 150 | 6 | 150 |
| 9 | pulg | mm | 45 x 6 x 2 | 1150 x 150 x 50 | 45 x 6 x 2.4 | 1150 x 150 x 60 |
| 10 | pulg | mm | 16.5 / 44.5 | 420 / 1,130 | 16.5 / 44.5 | 420 / 1,130 |
| 11 | | | 3A | | 4A | |
| 12 | deg | | 6° / 8° | | 6° / 8° | |
| 13 | pulg | mm | 156.0 | 3,962 | 161.5 | 4,102 |
| 14 | pulg | mm | 110.7 | 2,812 | 116.2 | 2,952 |
| 15 | pulg | mm | 57.0 | 1,450 | 57.0 | 1,450 |
| 16 | pulg | mm | 90.1 | 2,290 | 96.0 | 2,440 |
| 17 | pulg | mm | 51.2 | 1,303 | 51.2 | 1,303 |
| 18 | pulg | mm | 92.5 | 2,350 | 92.5 | 2,350 |
| 19 | pulg | mm | 15.6 | 396 | 15.6 | 396 |
| 20 | pulg | mm | 98.0 | 2,490 | 105.5 | 2,680 |
| 21 | pulg | mm | 20.9 | 532 | 21.5 | 547 |
| 22 | pulg | mm | 116.5 | 2,960 | 123.9 | 3,147 |
| 23 | mph | km/h | 8.7 / 9.3 | 14 / 15 | 8.4 / 9 | 13.5 / 14.5 |
| 24 | mph | km/h | 9.3 / 10.6 | 15 / 17 | 9.3 / 10.6 | 15 / 17 |
| 25 | fpm | m/s | 55.1 / 80.7 | 0.28 / 0.41 | 53.1 / 78.7 | 0.27 / 0.40 |
| 26 | fpm | m/s | 65.0 / 88.6 | 0.33 / 0.45 | 61.0 / 88.6 | 0.31 / 0.45 |
| 27 | fpm | m/s | 102.4 / 92.5 | 0.52 / 0.47 | 100.4 / 98.4 | 0.51 / 0.50 |
| 28 | fpm | m/s | 18.3 / 98.4 | 0.55 / 0.50 | 108.3 / 98.4 | 0.55 / 0.50 |
| 29 | % | | 7.5 | | 7.1 | |
| 30 | % | | 8.8 | | 8.4 | |
| 31 | % | | 20 | | 18.9 | |
| 32 | % | | 23.4 | | 22.2 | |
| 33 | lb | kg | 16,643 | 7,549 | 17,716 | 8,036 |
| 34 | lb | kg | 24,872 / 2,771 | 11,282 / 1,257 | 25,743 / 2,996 | 11,677 / 1,359 |
| 35 | lb | kg | 8,316 / 8,327 | 3,772 / 3,777 | 8,668 / 9,048 | 3,932 / 4,104 |
| 36 | pulg | | 28 x 12.5-15 | | 28 x 12.5-15 | |
| 37 | pulg | | 21 x 8-9 | | 23 x 10-12 | |
| 38 | pulg | mm | 78.7 | 2,000 | 81.9 | 2,080 |
| 39 | pulg | mm | 45.4 / 37.4 | 1,155 / 950 | 45.4 / 47.2 | 1,155 / 1,200 |
| 40 | pulg | mm | 6.5 | 166 | 6.5 | 166 |
| 41 | pulg | mm | 5.9 | 150 | 5.9 | 150 |
| 42 | tipo | | disco húmedo mecánicos | | disco húmedo mecánicos / eléctrica | |
| 43 | tipo | | eléctrica | | eléctrica | |
| 44 | pulg | mm | 39.33 x 40.47 x 30.87 | 999 x 1,028 x 784 | 39.33 x 40.47 x 30.87 | 999 x 1,028 x 784 |
| 45 | lb | kg | 4,562 / 5,186 | 2,069 / 2,352 | 4,562 / 5,186 | 2,069 / 2,352 |
| 46 | HP | kW | 19 | 14 | 19 | 14 |
| 47 | HP | kW | 24 | 18 | 24 | 18 |
| 48 | HP | kW | 27 | 20 | 27 | 20 |
| 49 | HP | kW | 32 | 24 | 32 | 24 |
| 50 | Voltios | | 80 | | 80 | |
| 51 | tipo | | Impulse / CA | | Impulse / CA | |
| 52 | PSI | Mpa | 2,900 | 20 | 2,900 | 20 |
| 53 | gpm | lpm | 7.9 | 30 | 7.9 | 30 |

EFG 535k-S50

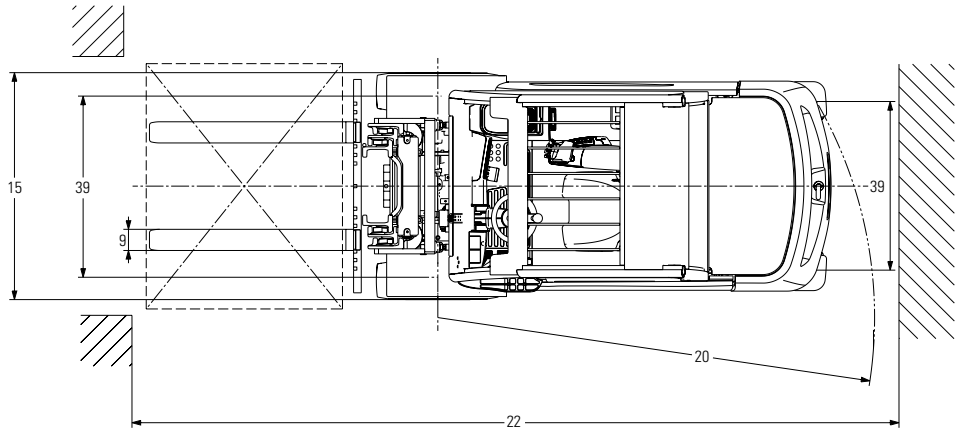
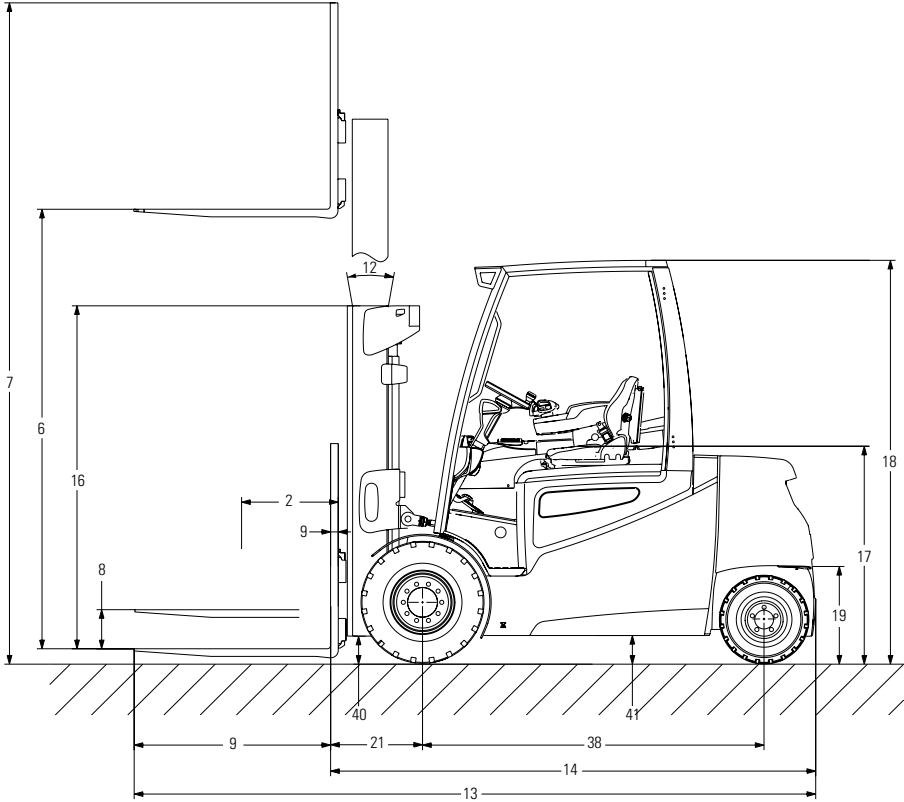



La Ventaja de Jungheinrich



Compartimiento ergonómico del operador



Un recorrido suave incluso en aplicaciones en exteriores



Pantalla a color



Visibilidad optimizada

Comodidad superior del operador

El compartimiento ergonómico del operador permite una operación tranquila y productiva, de gran beneficio durante los turnos largos:

- Estribo bajo y amplio, con protección antideslizamiento.
- Columna de dirección estrecha y telescópica que ofrece más espacio para las piernas del operador y permite adecuarse más a sus necesidades.
- Todos los controles esenciales se localizan en el descansabrazos completamente ajustable con los controles hidráulicos al alcance de los dedos, permitiendo control fácil e intuitivo del operador.
- Los operadores experimentarán un recorrido extremadamente confortable en suelos ásperos o dispares con la combinación de llantas neumáticas sólidas, un asiento con tres modos de ajuste y cabina flotante.
- Vista excepcional gracias a un diseño innovador del techo protector, rediseño del canal del mástil y nuevo ruteo de las mangueras hidráulicas.

Sistema de frenado libre de mantenimiento

- El frenado regenerativo con el motor de tracción permite la desaceleración suave y energéticamente eficiente, ya que devuelve la energía a la batería.
- Accionamiento automático del freno de estacionamiento para una parada con seguridad.
- Los frenos de disco húmedo múltiples están sellados para durabilidad extrema en ambientes severos.

Motores libres de mantenimiento

La nueva generación de motores tri-fásicos de CA es impresionante, ya que proporciona una operación silenciosa y precisa en todas las velocidades.

- Par torsional elevado para ciclos de operación más rápidos.
- Lubricación de por vida de componentes principales.
- El motor, frenos y los engranajes están integrados en el eje propulsor sellado.
- Protección contra polvo y agua de conformidad con IP54.

Sistemas de control

Un alto desempeño también requiere un alto grado de control. Es por ello que la serie EFG incluye una extensa gama de equipos para garantizar una operación más segura:

- El diseño electrónico e hidráulico compacto propicia el uso mínimo de energía; ciclos de potencia prolongados con menos consumo de energía.
- Desactivación de todas las funciones hidráulicas y de desplazamiento cuando el asiento del operador no se encuentra ocupado.
- Rodamiento hacia atrás limitado en rampas o pendientes con el freno de estacionamiento automático.
- Reducción progresiva automática de la velocidad de conducción durante el viraje con el Control de curvas de Jungheinrich.
- Extracción lateral de la batería para facilitar el mantenimiento.

Electrónica inteligente

- Desplazamiento / retroceso suaves y colocación precisa.
- Tiene adaptación óptima a cada situación utilizando cinco programas de operación individuales.

- Comunicación eficiente entre el montacargas y el operador / técnico con una pantalla interactiva, altamente informativa.

Opciones disponibles

- Dirección electro-hidráulica opcional.
- Control unificado multiPILOT y duoPILOT
- Almacenaje frío / acondicionamiento para trópicos
- Llantas sólidas neumáticas dobles o sin marca
- Amortiguador de acumulador hidráulico
- Cabina completamente cerrada
- Lujoso asiento de tela de suspensión neumática con 3 modos de ajuste
- Asiento giratorio 15°
- Agarradera trasera con botón de claxon
- Convertidor de CD / CD
- Opciones de luz y de advertencia

Partes disponibles cuando las requiera

La Garantía de Partes Rápido o Partes Gratis de Jungheinrich asegura la entrega al siguiente día hábil antes de las 5:00 p.m. de todas las partes Jungheinrich en Estados Unidos, o son gratis, incluyendo el flete. Para clientes en Canadá y México, la garantía asegura el embarque de las partes antes de 24 horas desde el momento en que el distribuidor coloque el pedido. Consulte a su distribuidor Jungheinrich local para conocer detalles del programa.

- * Los programas pueden estar sujetos a cambios sin previo aviso y varían según la región. Por favor pregunte a su distribuidor Jungheinrich los términos y condiciones completas.